



D

## D8M D12M

Drehtüren für Kühl- und Gefrierräume  
*Hinged doors for chillers and freezers*

cool it-Drehtüren der Spezialserie DM sind die erste Wahl, wenn es auf höchsten Bedienkomfort ankommt. Darüber hinaus bieten optional verfügbare innovative Federbänder eine praxistaugliche Schließhilfe um zu vermeiden, dass die Tür ungewollt geöffnet bleibt. Diese herausragende Ausstattung macht Produkte der DM-Serie zu einzigartig flexiblen Drehtüren nicht nur für die Lebensmittelindustrie.

*cool it-hinged doors of the special series DM are the first choice when it comes to the highest ease of use. Furthermore, the optionally available innovative spring hinges offer an operational closing device in order to prevent that the door is left open unintentionally. This outstanding equipment makes all products of the DM-series just singularly flexible hinged doors – not only for the food industry.*



# D8M D12M

DM-Serie: Innovation neu definiert. Magnetisch dicht – bei hohen Dämmwerten.  
*DM-series: innovation redefined. Magnetically tight – with high insulation values.*

## Einfachste Bedienung nach Maß

Drehtüren für Kühl- und Gefrierräume müssen vor allem eines sein: Unkompliziert und komfortabel zu bedienen. Um diesem Anspruch hundertprozentig gerecht zu werden, verfügt die DM-Serie von cool it über eine Edelstahl-Griffstange mit Magnetschließkonsolen. Die Magnetkraft ist je nach Bedarf ohne großen Aufwand einstellbar und bietet dadurch die Möglichkeit, die notwendige Bedienkraft zum Öffnen der Tür optimal anzupassen. Sowohl die Kühlraumtür D8M (8 cm Blattstärke) als auch die Gefrierraumtür D12M (12 cm Blattstärke mit beheiztem Rahmen) sind im Standard mit dem bewährten, robusten cool it-Band ausgestattet.

## Easiest operation made-to-measure

Hinged doors for chillers and freezers must be one thing above all: easy and comfortably to operate. To meet this requirement a hundred per cent, the DM-series has a stainless steel-handle bar with inlet magnetic locking consols. The magnetic force can be adjusted according to the individual demand without any major effort and therefore provides the opportunity to set the operating force that is needed to open the door in an optimum manner. The chiller door D8M (leaf thickness 8 cm) as well as the freezer door D12M (leaf thickness 12 cm with heated frame) are both equipped with the proven, robust cool it-hinges in the standard version.





55% 75%  
100%

### Innovatives Magnethaftsystem

Um perfekt zu funktionieren, muss eine Tür jederzeit komfortabel und einfach geöffnet werden können. Dabei ist es entscheidend, dass die Tür gleichzeitig auch perfekt und dicht schließt. Dank der technisch ausgeklügelten cool it-Griffstange mit 3-stufig einstellbarem Magnethaftsystem wird das Türblatt durch die Magnetkraft fest an den Rahmen gezogen.

Die Bedienkraft der Tür kann optimal an den jeweiligen Bedarf angepasst werden. Aufgrund der Konstruktion ohne vorstehenden Presshebel ist das Türblatt völlig eben und die Tür trägt nicht auf. Dies hat den Vorteil, dass Sie insbesondere in engen Korridoren über mehr Raum verfügen und ein potenzielles Anfahren des Hebels vermeiden.

### Bedienkraft anpassen – schnell und unkompliziert

- Magnetgriffstange abnehmen  
(zwei M8-Innensechskantschrauben lösen)
- Abdeckplatte des Magnethaftsystems entfernen
- Magnetkraft nach Bedarf in 3 Stufen einstellbar:  
Stark = 100% Mittel = 75% Schwach = 55%

### Innovative magnetic adhesion system

To work perfectly, a door must be easily and comfortably opened by all means. At the same time, it is crucial that the door closes perfectly and absolutely tight as well. Thanks to the technically sophisticated cool it-handle bar with the 3-stage magnetic adhesion system, the door leaf is pulled firmly to the frame by the magnetic force.

The force for operating the door can be adapted to the specific requirements optimally. Due to the construction without surface-mounted furniture (pressure handle), the door leaf surface is completely flush. The advantage is that you have more space, especially in narrow corridors, and can prevent a possible damage of the lever.

### Adjusting the operating force – quickly and easily

- Removing the magnetic handle bar  
(loosening two M8-hexagon socket screws)
- Removing cover plate of magnetic adhesion system
- Magnetic force adjustable in 3 stages:  
Strong = 100% Medium = 75% Low = 55%

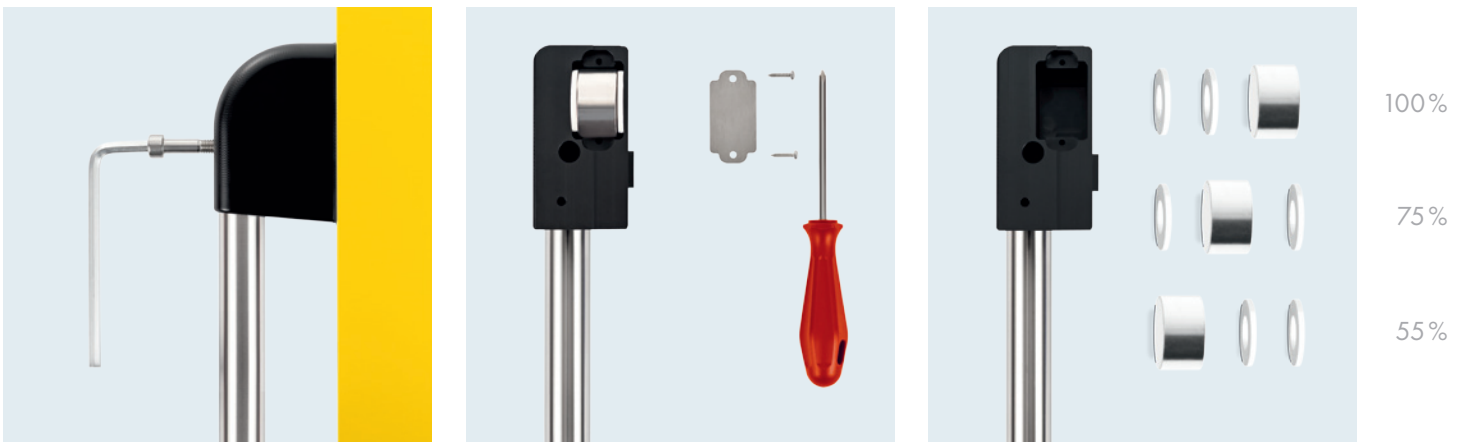

Magnetisch dicht – hundertprozentig selbstschließend:  
Das Magnethaftsystem plus Schließhilfefunktion.

*Magnetically tight – a hundred per cent self-closing:  
the magnetic adhesion system plus closing device function.*

### Optimale Schließhilfefunktion

Die Drehtüren der DM-Serie können zusätzlich zur Magnetgriffstange mit einem innovativen Federband mit Schließhilfefunktion versehen werden, das die Tür nach dem Öffnen selbstständig schließt. Dieses Band erlaubt eine Höhenregulierung des Türblatts von  $\pm 5$  mm, eine Dichtstellung von  $\pm 3$  mm und eine Steigung von  $+ 25$  mm bei einem Öffnungswinkel von  $180^\circ$ . Die im Band integrierte extra starke VA-Druckfeder gewährleistet ein zuverlässiges und sicheres Zufallen des Türblattes, was die Verwendung korrosionsanfälliger und vorstehender Obentürschließer überflüssig macht.

### Integrierte Performance: Perfekte Selbstschließung

Während Kühlraumtüren über einfache Bodendichtungen verfügen, sind bei Türen für Tiefkühlbereiche doppellippige Bodendichtungen notwendig, die eine Selbstschließung aufgrund der Reibung deutlich erschweren. Insbesondere bei unebenen Böden und Räumen mit kleinem Volumen wird die Selbstschließung durch höhere Reibung bzw. durch geringeren Druckausgleich tendenziell schlechter. Mit dem cool it-Federband mit Schließhilfefunktion sind Sie für jede Einbausituation bestens ausgestattet. Es rundet das Konzept der Magnetdichtung ideal ab und überwindet durch seine innovative Konstruktionsweise und optimale Schließkraft Schwankungen des Bodenniveaus und sorgt für einen unschlagbar zuverlässigen Raumabschluss. Übrigens: Da Sie auf einen Obentürschließer verzichten können, ist die Gefahr des Korrodierens beseitigt.

### Optimum closing device

In addition to the magnetic handle bar, the hinged doors of the DM-series can be equipped with an innovative spring hinge that has a closing device function, which automatically shuts the door after it has been opened. This hinge allows a height adjustment of the door leaf of  $\pm 5$  mm, a sealing of  $\pm 3$  mm and a gradient of  $+ 25$  mm with an aperture angle of  $180^\circ$ . The extra strong stainless steel-compression spring integrated into the hinge ensures a reliable and safe closing of the door leaf, which dispenses with the use of corrodible and protruding top-mounted door closers.

### Integrated performance: perfect self-closing

While chiller doors have simple bottom seals, it is definitely necessary with freezer doors to use double-lip bottom seals, which make self-closing much more difficult due to the resulting friction. Especially with uneven floors as well as with rooms with a small volume, the self-closing tends to become worse because of the increased friction or the lower pressure balance, respectively. With the cool it-spring hinge with closing device function you are optimally equipped for every installation situation. It ideally tops off the concept of the magnetic seal and due to its innovative construction and an optimum closing force, it actually compensates unevenness of the ground level and provides an unbeatably reliable room closure. By the way: as you can definitely do without a top-mounted door closer, the danger of corrosion is banned.





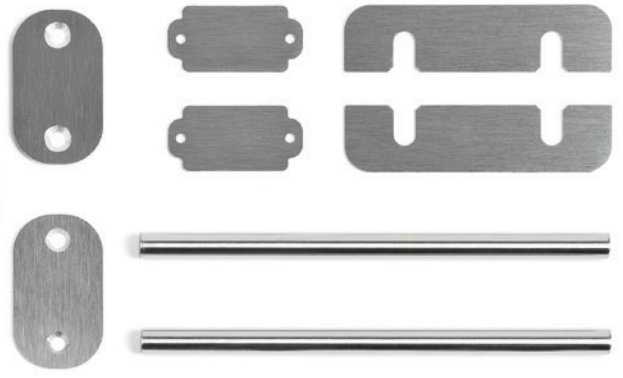

## Sicherheit geht vor: Schloss-Optionen und optimale Hygiene. Safety first: locking options and optimum hygiene.

### Perfekte Schlösser nach Wunsch

Drehtüren der DM-Serie werden als Standard mit Innengriffschale (ohne Schloss) geliefert. Natürlich sind optional und je nach Einsatzzweck zusätzlich diverse Schlösser erhältlich: Das cool it-Spindelblockschloss ist äußerst komfortabel zu bedienen: Sie müssen lediglich den fluoreszierenden Punkt drücken, damit sich Schloss und Tür in einer einzigen Bewegung öffnen. Zudem gibt es die Option einer Schlossabfrage, mit der dezentral kontrolliert werden kann, ob das Schloss geöffnet oder geschlossen ist, z.B. für den Betrieb von Alarmanlagen. Das Querriegelschloss von cool it zeichnet sich durch seine Robustheit und hohe Bedienerfreundlichkeit aus. Für dieses Schloss ist keine Schlossabfrage verfügbar. Beide Schlösser sind selbstverständlich hygienisch optimal konstruiert und verarbeitet.



### Perfect locks as required

Hinged doors of the DM-series come as standard with an inner handle plate (without a lock). Naturally, there are different optionally available locks depending on the desired field of application: the cool it-blocklock is very easy to operate. You just have to press the fluorescent spot in order to open the lock and the door in one single move. Furthermore, there is an optionally available lock request, which makes it possible to control locally, whether the lock is locked or unlocked, e.g. for the operation of alarm systems. The crossbar lock by cool it is not only characterized by its singular and outstanding robustness but also by its excellent usability. This lock does not have a lock request option. Of course, the locks are both perfectly constructed and processed in regard to optimum hygiene features.

- 1 Innengriffschale – Standard bei Lieferung ohne Schloss  
Inner handle plate – standard with delivery without lock
- 2 Querriegelschloss und Spindelblockschloss (Außenansicht)  
Crossbar lock and block lock (exterior)
- 3 Querriegelschloss (Innenansicht) – Standardversion bei Lieferung mit Schloss  
Crossbar lock (interior) – standard version with delivery with lock
- 4 Spindelblockschloss (Innenansicht) – notwendig für Schlossabfrage  
Block lock (interior) – needed for lock request



### Maximale Hygiene – minimale Wartung

Bereits bei der Konstruktion der cool it-Drehtüren werden Hygiene und Korrosionsbeständigkeit groß geschrieben. Die Verwendung hochwertiger, nichtrostender Materialien wie Edelstahl und POM-Kunststoff, sowie der Verzicht auf Fette und Öle entsprechen höchsten hygienischen Standards. Dadurch sind diese Drehtüren nicht nur ideal für den Einsatz in der lebensmittelverarbeitenden Industrie, in Großküchen, Supermärkten oder für den Catering-Service, sondern zudem so gut wie wartungsfrei und besonders kosteneffizient.

Haben Sie Fragen zum Produkt oder benötigen Sie weitere Informationen? Sprechen Sie uns an!  
Das cool it-Team steht Ihnen jederzeit zur Verfügung:  
0 54 22/609-0

### Maximum hygiene – minimum maintenance

Already during the construction of cool it hinged-doors, hygiene and corrosion resistance are a priority. The use of high-quality, corrosion-resistant materials like stainless steel and POM-plastic as well as the non-use of lubricants and fats meet highest hygienic standards. That is why these hinged doors are not only ideally adapted for the use in the food-processing industry, canteen kitchens, supermarkets or for the catering service but also as good as maintenance-free and therefore especially cost-effective.

You have questions concerning the product or need further information? Just contact us!  
The cool it-team will be at your disposal – anytime.  
+49(0) 54 22/609-0

## HIGHLIGHTS

### Magnetgriffstange

- VA-Griffstange (d = 25 mm)
- Konsolen aus POM mit eingelassenen Magneten
- Magnetkraft in drei Stufen justierbar (100%, 75%, 55%)
- Optimale Dichtigkeit bei einstellbarer Bedienkraft

### Schließhilfefunktion

- Robustes Band (d = 50 mm) aus POM und Edelstahl mit Schließhilfefunktion
- Gekapselte und robuste VA-Druckfeder
- Gleitflächen dauerhaft selbstschmierend
- Höhenverstellung: ± 5 mm, Dichtstellung: ± 3 mm
- Steigung von + 25 mm bei 180°-Öffnungswinkel

### Hygiene

- Innovative und hygienegerechte Bauweise (u.a. Verzicht auf Öle und Fette)
- Höchste Standards der Lebensmittelindustrie garantiert
- Optimale Reinigung möglich

### Material

- Nicht toxisch, korrosionsbeständig, reinigungsmittelresistent
- Verwendung hochwertiger Materialien wie VA (nichtrostend) und POM

### Ausstattungsoptionen (Auswahl)

- Fensterausschnitte in diversen Größen und Formen lieferbar
- Druckausgleichsventil (Lüftungsgitter)
- Türkontaktschalter

### Oberflächenvarianten

- Edelstahl matt gebürstet, kreismattiert oder Längsschliff
- Verzinktes Stahlblech lackiert oder folienbeschichtet
- Diverse RAL-Farben (Lackierung oder Folienkaschierung) verfügbar

### Öffnen/Schließen

- Querriegelschloss für DM-Serie (optional)
- Spindelblockschloss (optional für D8M, falls Schlossabfrage gewünscht)

### Montage und Wartung

- Optimierte und kosteneffiziente Montage
- Einfache und schnelle Anpassung an die Einbausituation
- Wartungsarm auch im Dauerbetrieb

### Magnetic handle bar

- Stainless steel-handle bar (d = 25 mm)
- POM-consoles with inlet magnets
- Magnetic force adjustable in 3 stages (100%, 75%, 55%)
- Optimum tightness and adjustable operating force

### Closing device function

- Robust hinge (d = 50 mm) of POM and stainless steel with closing device function
- Encapsulated and robust stainless steel-compression spring
- Permanently self-lubricating sliding surfaces
- Height adjustment: ± 5 mm, Sealing: ± 3 mm
- Gradient of + 25 mm at an aperture angle of 180°

### Hygiene

- Innovative and hygienic construction (a.o. non-use of lubricants and fats)
- Highest standards of food industry guaranteed
- Optimum cleaning possible

### Materials

- Non-toxic, corrosion-resistant, detergent-resistant
- Use of high-quality materials like stainless steel and POM

### Equipment features (selection)

- Window openings in various sizes and shapes available
- Equalizing valve (ventilation grille)
- Door contact switch

### Surface variants

- Stainless steel satin brush finish, circular brush finish or strip finish
- Galvanised steel sheet painted or laminated
- Various RAL-colours (Painting or lamination) available

### Opening/closing

- Crossbar lock for DM-series (optionally available)
- Block lock (optionally available for D8M, if lock request is required)

### Assembly and maintenance

- Optimized and cost-effective assembly
- Easy and quick adaption to the installation situation
- Low maintenance even in continuous operation



#### Innovative Konstruktion *Innovative construction*

Hochwertige Materialien und perfekte Ausführung  
*High-quality materials and perfect design*



#### Einfache Handhabung *Easy handling*

Hohe Effizienz durch nutzerfreundliche Bedienung  
*High efficiency through user-friendly handling*



#### Maximale Hygiene *Maximum hygiene*

Übereinstimmung mit höchsten Hygienestandards  
*In accordance with highest standards of hygiene*



#### Variable Konfiguration *Flexible configuration*

Vielfältige Ausstattungsoptionen  
*Versatile equipment options*



#### Optimale Reinigung *Optimized cleaning*

Reinigungsoptimiert durch zukunftsweisende Bauart  
*Cleaning-optimized through innovative construction*



#### Exzellenter Service *Outstanding service*

cool it bietet Ihnen umfassende Betreuung  
*cool it provides you with ideal support*



# TECHNISCHE ZEICHNUNG

## TECHNICAL DRAWING

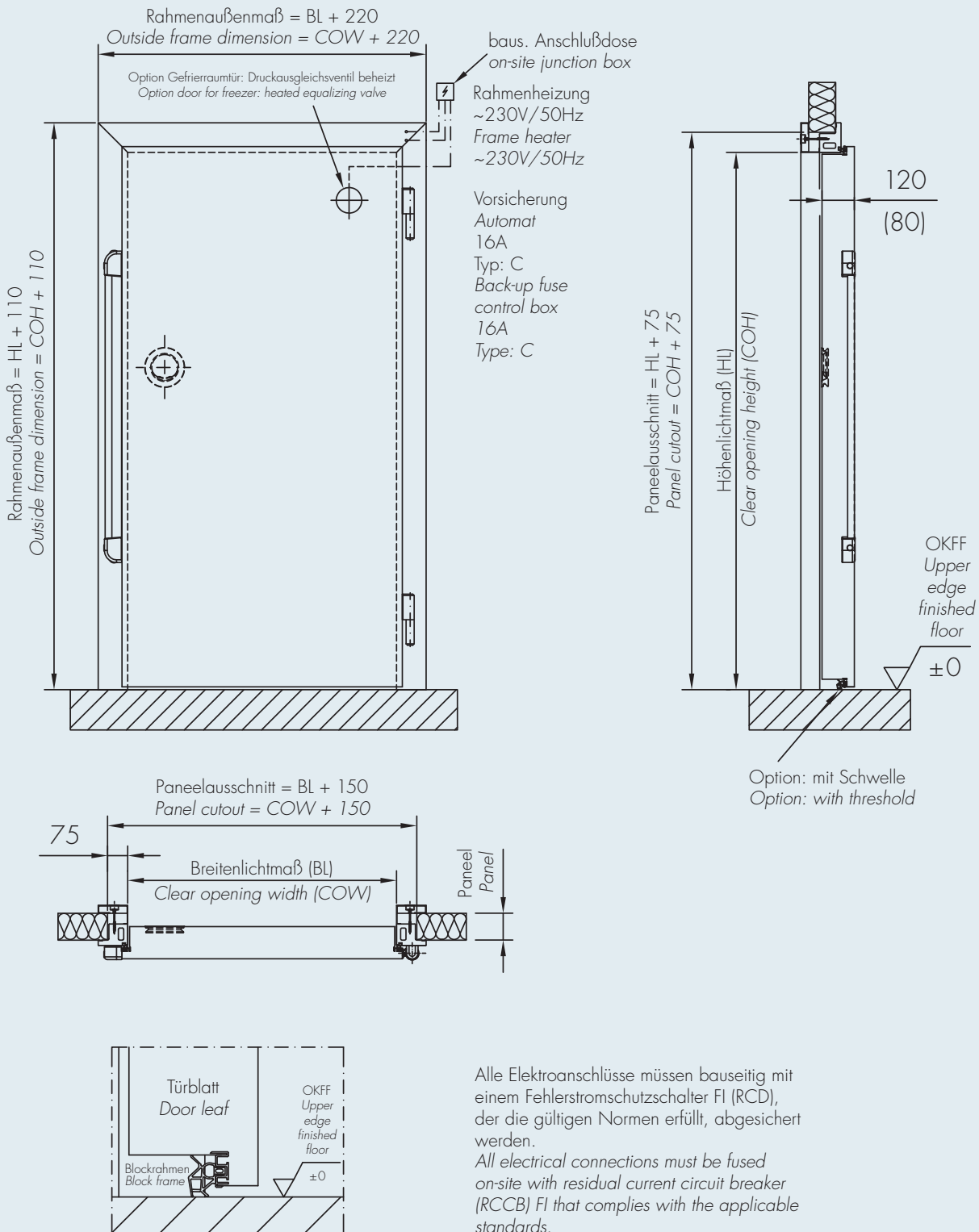

**D8M Drehtür für Kühlräume / D12M Drehtür für Gefrierräume**  
 D8M hinged door für chillers / D12M hinged door for freezers  
 13-020.1

# TECHNISCHE DETAIL-ZEICHNUNGEN

## TECHNICAL DETAIL DRAWINGS

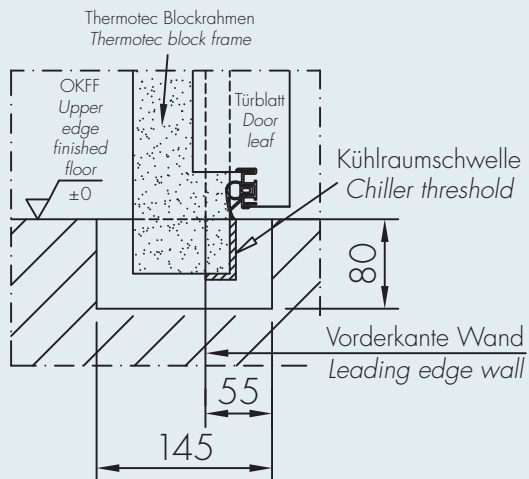

**Schwelle Kühlraum**  
Chiller threshold  
13-024

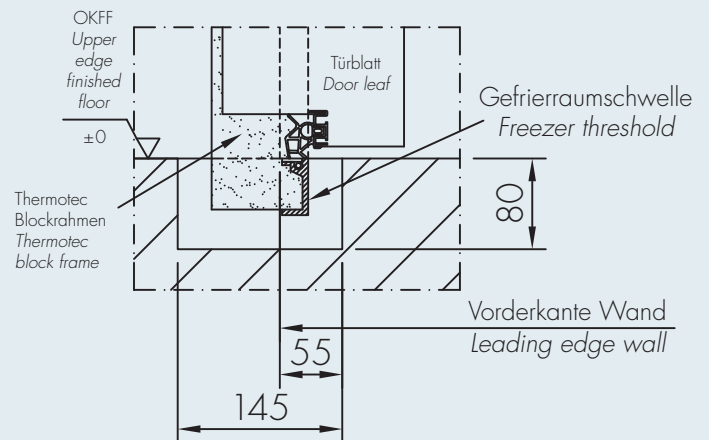

**Schwelle Gefrierraum**  
Freezer threshold  
13-024

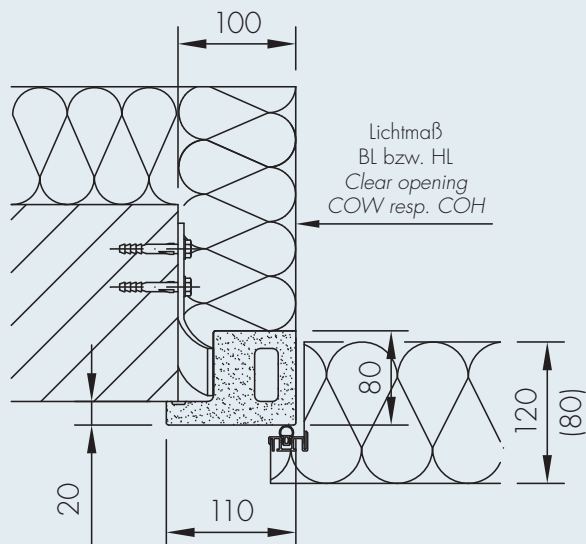

**Thermotec Blockrahmen  
Einbau in Mauerwerk**  
Thermotec block frame  
Installation in masonry  
13-025

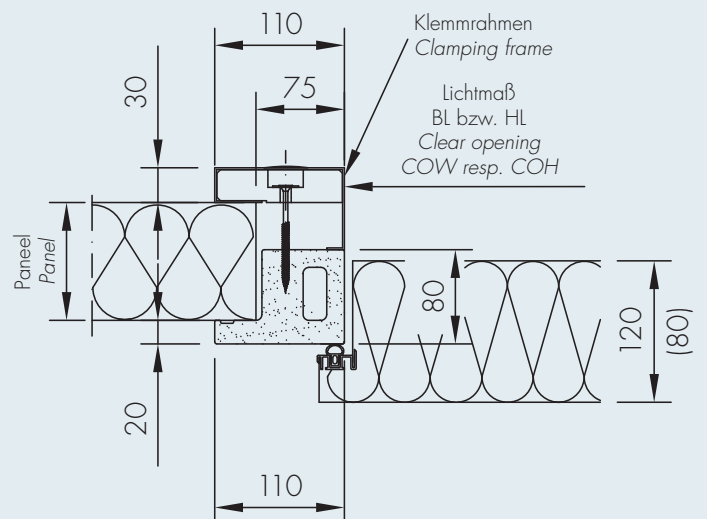

**Thermotec Blockrahmen mit Winkelklemmrahmen  
Einbau in Element (Panel)**  
Thermotec block frame with angle clamping frame  
Installation in element (panel wall)  
13-025

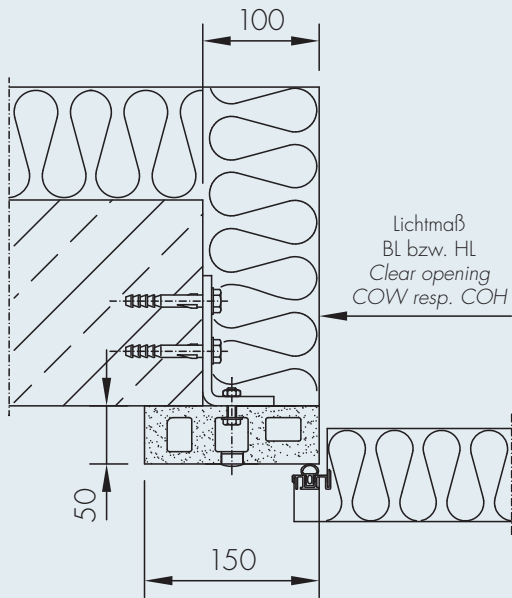

**Thermotec Flachrahmen 150 x 50 mm  
Einbau in Mauerwerk**  
Thermotec flat frame 150 x 50 mm  
Installation in masonry  
13-025

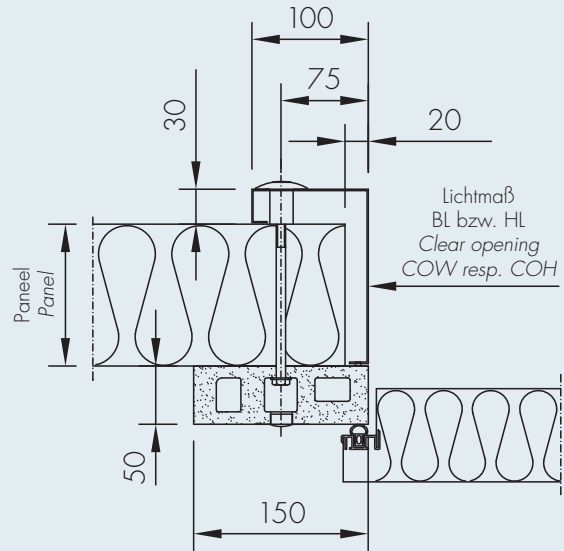

**Thermotec Flachrahmen 150 x 50 mm  
mit Klemmrahmen – Einbau in Element (Panel)**  
Thermotec block frame with clamping frame  
Installation in element (panel wall)  
13-025

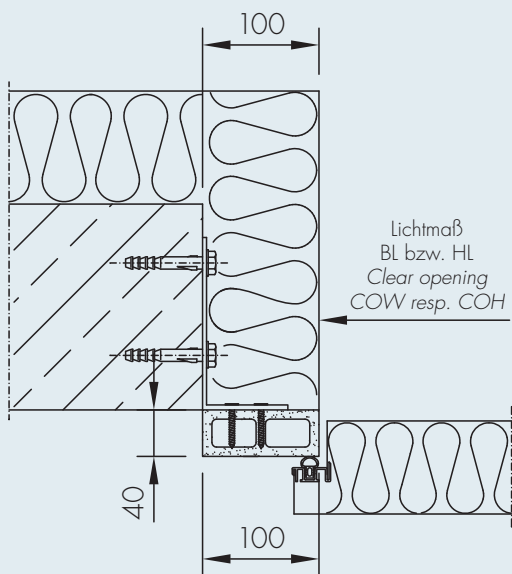

**Thermotec Flachrahmen 100 x 40 mm  
Einbau in Mauerwerk**  
Thermotec flat frame 100 x 40 mm  
Installation in masonry  
13-025

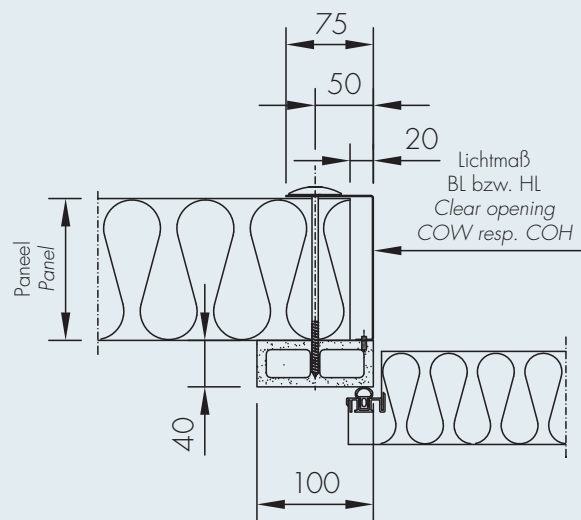

**Thermotec Flachrahmen 100 x 40 mm  
mit Paneelbefestigung – Einbau in Element (Panel)**  
Thermotec flat frame with partition wall fixing  
Installation in element (panel wall)  
13-025

## TECHNISCHE INFORMATIONEN

|  | DM-SERIE  |       |
|--|---|-------|
|  | D8M   | D12M  |
| <b>Einsatzort / Temperaturbereich</b>            |   |       |
| Kühlraum (0 °C bis +8 °C)                        | •   |       |
| Gefrierraum (0 °C bis -28 °C)                    |   | •     |
| <b>Abmessungen (mm)</b>                          |   |       |
| Max. Breite (Lichtmaß) <sup>1</sup>              | 1.350   | 1.350 |
| Max. Höhe (Lichtmaß) <sup>1</sup>                | 2.400   | 2.400 |
| Min. Breite (Lichtmaß) <sup>1</sup>              | 600   | 600   |
| Min. Höhe (Lichtmaß) <sup>1</sup>                | 1.800   | 1.800 |
| Blattstärke <sup>2</sup>                         | 80  | 120   |
| <b>Material (Oberflächen Varianten Türblatt)</b> |   |       |
| Chromnickelstahl                                 | V2A (1.4301), V4A (1.4404) kreismattiert, Duploschliff 180 Korn geglättet, Längsschliff   |       |
| Verzinktes Stahlblech (lackiert)                 | Lackierung in RAL <sup>3</sup> : 1015, 1021, 3000, 5010, 7016, 7024, 7035, 7037, 9001, 9002, 9006, 9007, 9010   |       |
| Verz. Stahlblech (folienkaschiert)               | Folienkaschierung in RAL <sup>3</sup> : 9001, 9010  |       |
| <b>Rahmen</b>                                    |   |       |
| Rahmenvarianten<br>Einbau in Mauerwerk           | Thermotec Blockrahmen (Blechbelegung möglich),<br>diverse Thermotec Flachrahmen (mit oder ohne Blechbelegung) verfügbar auf Anfrage                             |       |
| Rahmenvarianten<br>Einbau in Element (Paneele)   | Thermotec Blockrahmen mit Klemmrahmen,<br>diverse Thermotec Flachrahmen (mit oder ohne Blechbelegung) verfügbar auf Anfrage                                     |       |
| Oberfläche Gegenrahmen                           | RAL 9002, 9010, V2A Duploschliff 180 Korn geglättet 1,5 mm  |       |
| Schwelle   | optional lieferbar  |       |
| Bänder   | steigende Bänder aus Edelstahl/Kunststoff<br>optional lieferbar: steigende Bänder aus Edelstahl/Kunststoff mit Schließhilfefunktion,<br>Höhenverstellung ± 5 mm |       |
| <b>Verriegelung</b>                              |   |       |
| Spindelblockschloss                              | optional lieferbar  |       |
| Querriegelschloss                                | optional lieferbar  |       |
| Schlossabfrage                                   | optional lieferbar  |       |

<sup>1</sup> Sondergrößen auf Anfrage

<sup>2</sup> Türblatt PU-geschäumt

<sup>3</sup> Standard-RAL-Farben – weitere Farben auf Anfrage

## TECHNICAL INFORMATION

|   | DM-SERIES  |       |
|---|--|-------|
|   | D8M  | D12M  |
| <b>Application/ Temperature range</b>                 |  |       |
| Chiller (0 °C to +8 °C)                               | •  |       |
| Freezer (0 °C to -28 °C)                              |  | •     |
| <b>Dimensions (mm)</b>                                |  |       |
| Max. width (clear opening) <sup>1</sup>               | 1,350  | 1,350 |
| Max. height (clear opening) <sup>1</sup>              | 2,400  | 2,400 |
| Min. width (clear opening) <sup>1</sup>               | 600  | 600   |
| Min. height (clear opening) <sup>1</sup>              | 1,800  | 1,800 |
| Leaf thickness <sup>2</sup>                           | 80   | 120   |
| <b>Material (surface variants door leaf)</b>          |  |       |
| Stainless steel                                       | V2A (1.4301), V4A (1.4404) circular brush finish, satin brush finish 180 grain polished, strip finish  |       |
| Galvanised steel sheet (painted)                      | Painting in RAL <sup>3</sup> : 1015, 1021, 3000, 5010, 7016, 7024, 7035, 7037, 9001, 9002, 9006, 9007, 9010  |       |
| Galvanised steel sheet (laminated)                    | Lamination in RAL <sup>3</sup> : 9001, 9010  |       |
| <b>Frames</b>   |  |       |
| Frame options<br>Installation in masonry              | Thermotec block frame (steel cladding possible),<br>various Thermotec flat frames (with/without steel cladding) available on request   |       |
| Frame options<br>Installation in element (panel wall) | Thermotec block frame (steel cladding possible),<br>various Thermotec flat frames (with/without steel cladding) available on request   |       |
| Surface counterframe                                  | RAL 9002, 9010, V2A satin brush finish 180 grain polished 1.5 mm   |       |
| Threshold   | optionally available   |       |
| Hinges  | rising hinges made of stainless steel / plastic<br>optionally available: rising hinges made of stainless steel / plastic with closing device function,<br>height adjustment ± 5 mm |       |
| <b>Locking</b>  |  |       |
| Block lock  | optionally available   |       |
| Crossbar lock   | optionally available   |       |
| Lock request  | optionally available   |       |

<sup>1</sup> Special sizes on request

<sup>2</sup> Door leaf PU-foamed

<sup>3</sup> Standard RAL-colours – more colours on request

For further information concerning optional equipment and technical details, feel free to contact cool it at any time.



## VARIANTEN DREHTÜREN HINGED DOOR VARIANTS



| D-SERIE |     | DM-SERIE |      | DM-SERIE + Schließhilfefunktion |      |
|---------|-----|----------|------|---------------------------------|------|
| D8      | D12 | D8M      | D12M | D8M                             | D12M |

| Ausstattung    |            |            |   |                              |   |                               |
|----------------|------------|------------|---|------------------------------|---|-------------------------------|
| Bänder         | Standard   |            | Standard  |                              | Federband mit Schließhilfefunktion                                |                               |
| Hebel          | Presshebel |            | Magnetgriffstange   |                              | Magnetgriffstange   |                               |
| Schloss        | integriert | integriert | Querriegelschloss (optional) oder Spindelblock-schloss (optional) | Querriegelschloss (optional) | Querriegelschloss (optional) oder Spindelblock-schloss (optional) | Querriegel-schloss (optional) |
| Schlossabfrage | möglich    | möglich    | möglich nur mit Spindelblock-schloss                              | –                            | möglich nur mit Spindelblock-schloss                              | –                             |

| D-SERIES |     | DM-SERIES |      | DM-SERIES + closing device function |      |
|----------|-----|-----------|------|-------------------------------------|------|
| D8       | D12 | D8M       | D12M | D8M                                 | D12M |

| Equipment    |                 |            |  |                                       |  |                                       |
|--------------|-----------------|------------|--|---------------------------------------|--|---------------------------------------|
| Hinges       | Standard        |            | Standard   |                                       | Spring hinge with closing device function                                  |                                       |
| Handles      | Pressure handle |            | Magnetic handle bar  |                                       | Magnetic handle bar  |                                       |
| Lock         | integrated      | integrated | Crossbar lock (optionally avail-able) or block lock (optionally available) | Crossbar lock (optionally avail-able) | Crossbar lock (optionally avail-able) or block lock (optionally available) | Crossbar lock (optionally avail-able) |
| Lock request | possible        | possible   | possible only with block lock  | –                                     | possible only with block lock  | –                                     |

Mit den Empfehlungen dieser Tabelle können Sie ganz einfach erkennen, welche cool it-Drehtür Ihrem Bedarf optimal entspricht.

*The recommendations of this table will help you to find out very easily which cool it-hinged door optimally meets your need.*



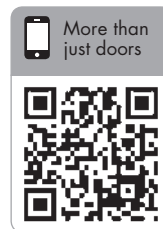
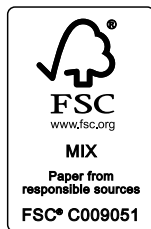

Ihr cool it-Partner Your cool it-partner:



**cool it**  
More than just doors

cool it Isoliersysteme GmbH  
Ochsenweg 18 • D-49324 Melle

Telefon: +49(0) 54 22 /609-0  
Fax: +49(0) 54 22 /609-249  
E-Mail: info@coolit.de

www.coolit.de

Alle Angaben über Lieferumfang, Aussehen, Leistungsmerkmale, Maße etc. entsprechen den zum Zeitpunkt der Drucklegung vorhandenen Kenntnissen. Die in diesem Katalog abgebildeten Türen sind zum Teil mit Ausstattungsmerkmalen versehen, die nur gegen Aufpreis erhältlich sind. Dargestellte Abbildungen und Abbildungsdetails können vom Original abweichen. Alle Angaben ohne Gewähr. Technische und sonstige Änderungen, Irrtümer und Druckfehler bleiben vorbehalten.

All statements concerning scope of delivery, appearance, performance, dimensions etc., correspond to the information available at the time of printing. Some products in this publication may show special equipment that is only available at an extra charge. Illustrations and mapping details may vary from the original. All information subject to change. Subject to technical and other changes, errors and printing errors.

© 2014 cool it Isoliersysteme GmbH. Alle Rechte vorbehalten. All rights reserved.